

INFORMATION COMMANDE			
POTEAU #	CACHE-BASE #	COULEUR	OPTIONS

DESCRIPTION

Tube octogonal conique en acier avec base de 10" (254mm), 12" (279mm) et 4"Ø (102mm), 5"Ø (127mm) et 6"Ø (152mm) au sommet, soudé sur une plaque d'ancrage en acier. Porte d'accès renforcée 2-1/2"x 4-1/2" (63mm x 114mm). Joint d'étanchéité au pourtour. Mise à la terre. Livré avec 4 boulons d'ancrage semi galvanisés, 8 écrous et rondelles.

CACHE-BASES
Cache-boulons SEULEMENT

OPTIONS
TN: TENON
PJ: PORTE JARDINIÈRE
PB: PORTE BANNIÈRE
GFI: PRISE ÉLECTRIQUE 120V.
PP: PLAQUE ANCRAGE PIVOTANTE
DB: ENFOUI
P48: PORTE ACCÈS 4"X8"

COULEURS:
BK: NOIR WH: BLANC SY: ARGENT
BZ: BRONZE GN: VERT
Peinture poudre polyester, fini Lisse standard.
Ajouter TX pour fini Texturé
GAL : Galvanisation
Consulter Génilux pour une large sélection de couleur, texture et fini Standard. Développement de couleur spéciale.

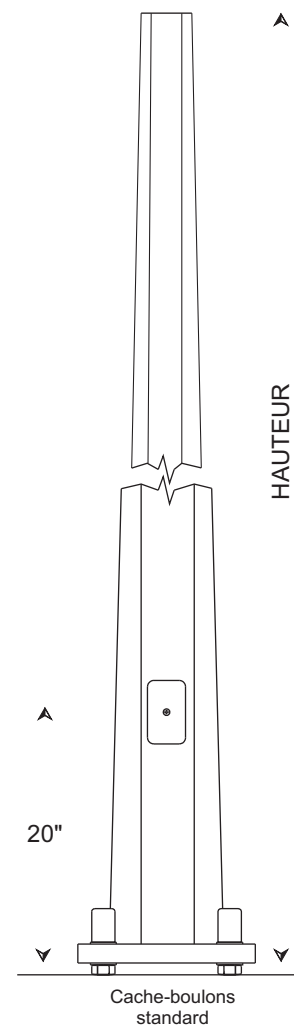
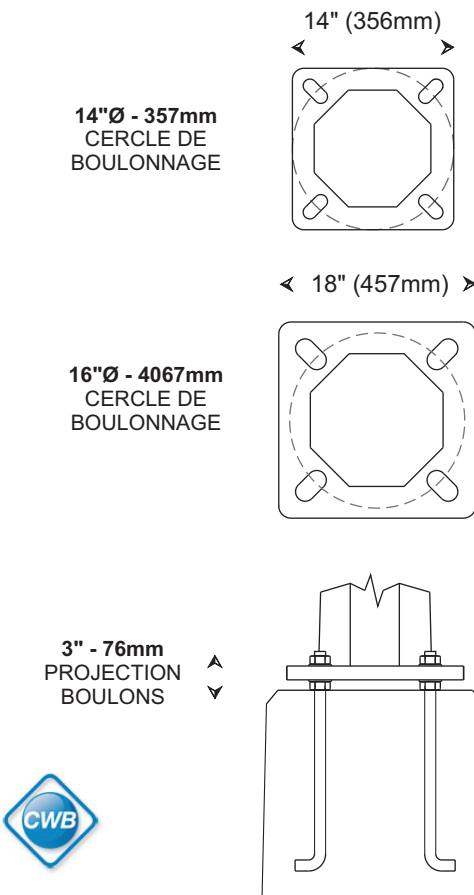

HAUTEUR		# CAT	SECTION		PAROI		POIDS		BOULONS	CERCLE BOULONNAGE		S.E.P (E.P.A.)	
Pieds	Mètres		po	mm	po	mm	lb	Kg		po	mm	80 mi/h pi²	100 mi/h pi²
35	10.6	OC10535H-125	10	254	0.125	3.2	360	163	1-32	14	357	8	XX
40	12.1	OC11440H-125	11	279	0.125	3.2	410	186	1-32	14	357	XX	XX
45	13.7	OC12645H-188	12	305	0.188	4.8	730	332	1-1/4-40	16	406	10	XX
50	15.2	OC12550H-188	12	305	0.188	4.8	783	356	1-1/4-40	16	406	10	XX